

# BEST ONE - ONE VOX

Vollständig untergetauchte elektrische Pumpen in AISI 304

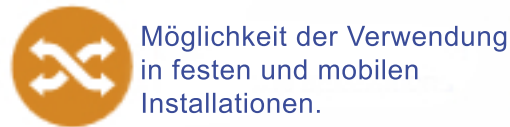

Möglichkeit der Verwendung in festen und mobilen Installationen.



Beständig gegen Korrosion.



Praktisch und einfach zu benutzen

Tauchpumpe für klares Wasser mit Hydraulik aus AISI 304 Edelstahl. Außengehäuse, Laufrad, Filter, Motorabdeckung, Dichtungshalterplatte und Motorgehäuse alle aus AISI 304, Welle aus AISI 303. Die mechanische Dichtung ist standardmäßig in Keramik/Kohlenstoff/NBR. Ausgestattet mit 5 m Stromkabel Typ H05 RN - F (einphasig), H07 RN - F (dreiphasig) für den internen Gebrauch, mit oder ohne Schwimmer.

## Spezielle Versionen

- Version MA (Abb. 1) mit Schwimmer
- Version VORTEX (VOX) (Abb. 2)
- Version MA (Abb. 3) mit magnetischem Schwimmer MS vertikal mit reduzierten Abmessungen für sauberes Wasser

## Accessories

- 1"¼ Schlauchanschluss und entsprechende Schlauchklemme (optional)
- Mindestansaugvorrichtung bis zu 3 mm (Abb. 4)

- Gesamtkopf von 1,8 bis 8,3 m für BEST ONE und von 1,5 bis 6 m für BEST ONE VOX
- Kapazität von 1,2 bis 10,2 m<sup>3</sup>/h
- Maximale Eintauchtiefe 5 m
- Maximale Flüssigkeitstemperatur 50°C
- Maximale Durchgangsgröße von Feststoffen:
  - 10 mm
  - 20 mm für die Version VOX (VORTEX)



### Flachsaugvorrichtung

Es ermöglicht eine Aspiration bis zu 3 mm vom Boden (nur für die M- und MA-Version). Einfach montierbar durch einfaches Drücken.

### MS-Magnetschwimmer (vertikal)

Er ermöglicht die Verwendung von Schwimmerpumpen, wenn der Platz begrenzt ist (nicht kompatibel mit Niedersauggeräten).

# Leistungskurve

50Hz

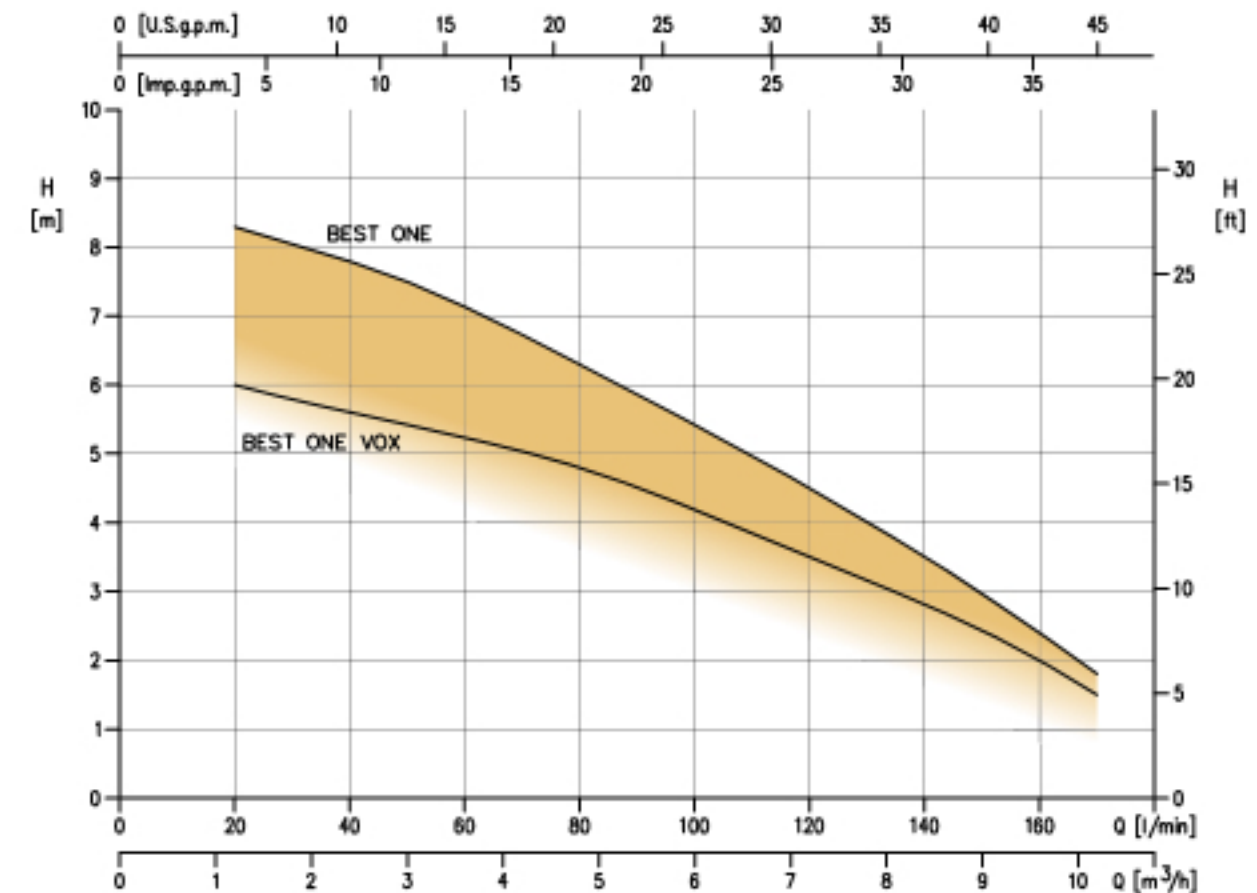

## INSTALLATION

Die elektrischen Pumpen von BEST ONE bieten eine große Vielfalt an Installationsmöglichkeiten. Die Möglichkeit, zwischen dem vertikalen Magnetschwimmer (klein) oder dem Schwimmerschalter zu wählen, ermöglicht die Auswahl der besten Option auch basierend auf dem verfügbaren Platz zum Einbau der Pumpe. Darüber hinaus hängt die Wahl des Schaltertyps auch vom Wasserstand ab, für den ein Pumpenstart bevorzugt wird.

### BEST ONE MS

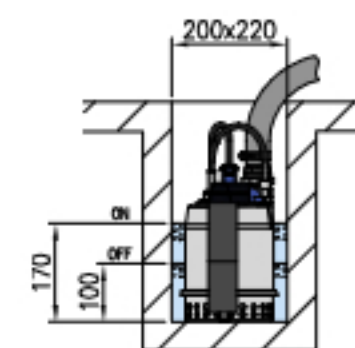

### BEST ONE MA

